

CSUKLÓKAROS MOTOROK

H23



Jellemzők	H23/282 SET H23/284
Tápfeszültség	230V AC 50Hz
Teljesítmény	200W
Maximális erő	300N
Üzemhányad	50%
Motor termikus védelem	150 C°
Működési hőmérséklet	-20 C° +55 C°
Védelem	IP 43
Nyitási idő 90°-ba	12 s
Végálláskapcsoló	nyitási zárás
Enkóder	Optikai

Méret

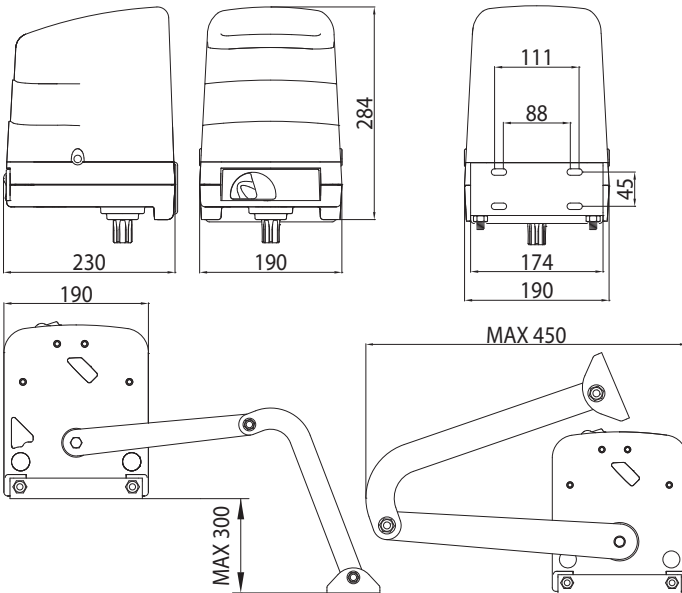

Telepítési ábra

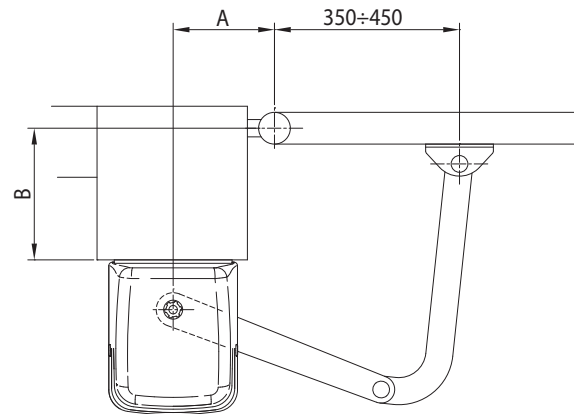

Felhasználási korlátok

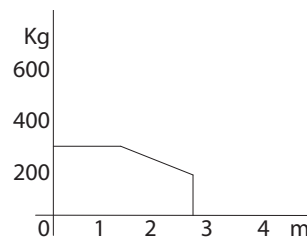

A	B	Angle
120	80	95°
120	300	90°
140	120	100°
160	160	100°
180	200	105°
200	80	115°
200	1250	105°
200	300	100°